

規格變更通知

NRAN 型/NRBM 型 回路保護器

茲因 NRAN 型/NRBM 型 回路保護器的部分規格有所變更，特此通知。

■ 對象製品及實施期間

NRAN 系列回路保護器：2019 年 6 月起已經陸續實施。

NRBM1 系列回路保護器：2019 年 9 月起已經陸續實施。

NRBM2、NRBM3 系列回路保護器：2019 年 7 月起已經陸續實施。

※包含以標準品為基礎的客製化規格品。



■ 變更內容

為了提高生產效率，將變更安裝面的形狀。

• NRAN 型

<變更前>

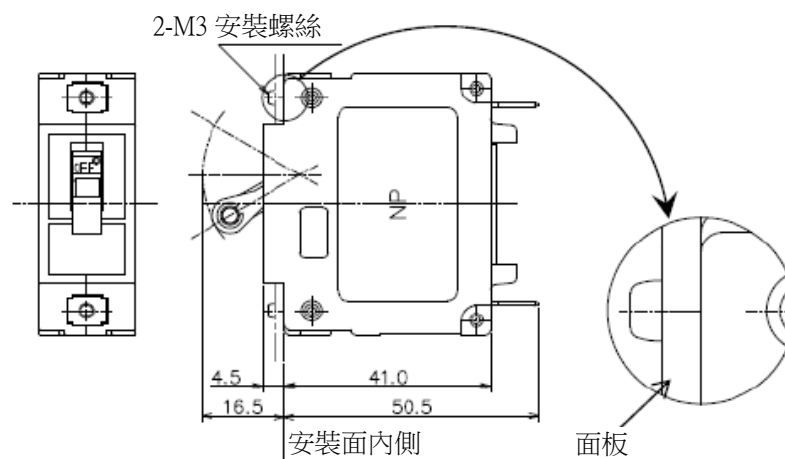

<變更後>

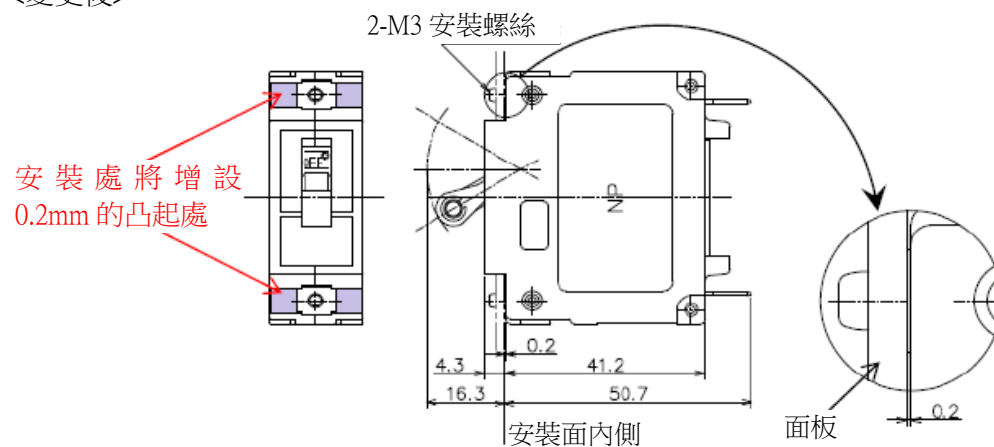

• NRBM 型

<變更前>

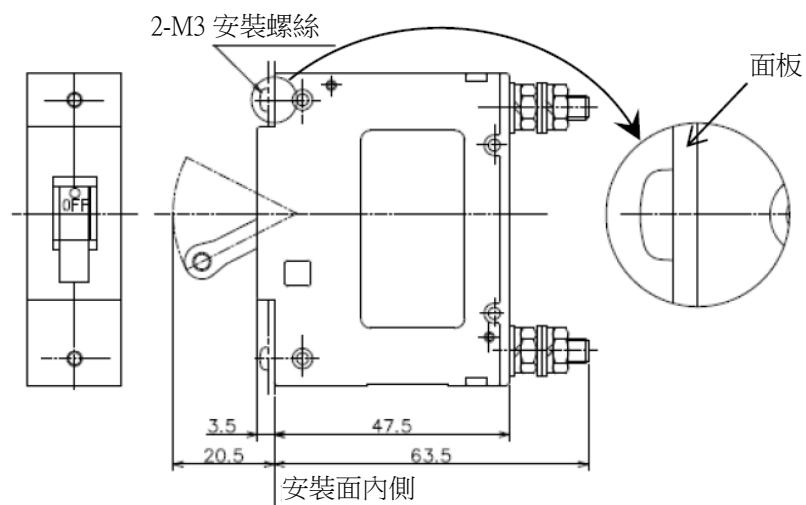

<變更後>

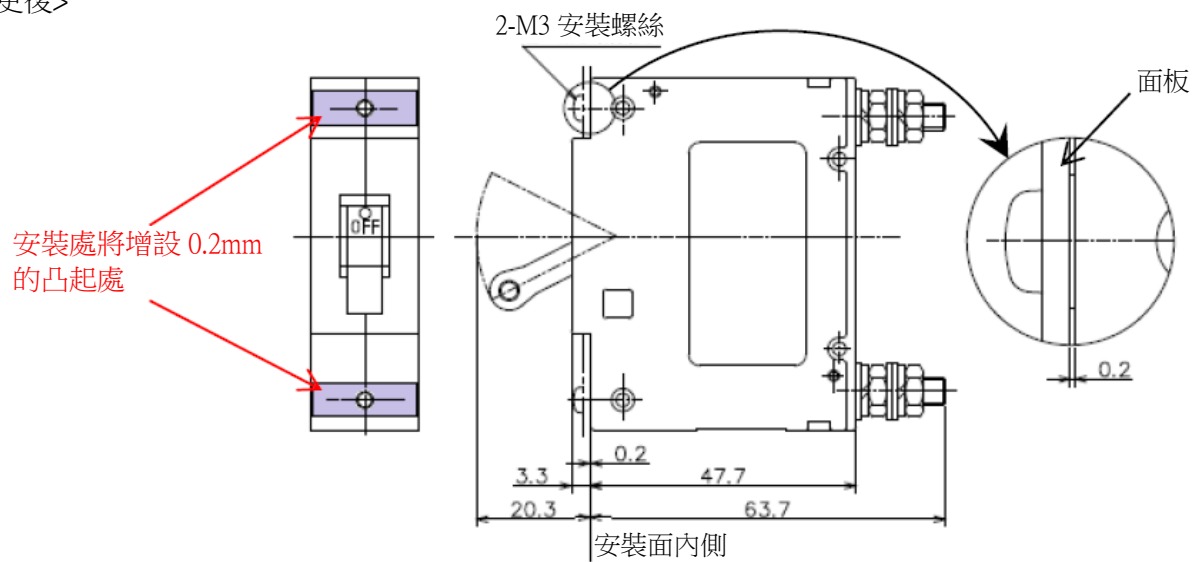

其他規格、型號及價格均無變更。

■ 識別標示

無識別標示。