

## 規格變更通知

### YW 系列 控制元件

茲因 YW 系列控制元件的部分規格有所變更，特此通知。

#### 對象製品

產品	型號字首	產品	型號字首	產品	型號字首
按鈕開關	YW1B YW4B	緊急停止用按鈕開關 (非照光型)	YW1B-V4	選擇開關	YW1S YW4S
照光按鈕開關	YW1L YW4L	緊急停止用按鈕開關 (照光型)	YW1L-V4	鑰匙選擇開關	YW1K YW4K

備註: 包含以上述機種為基礎的客製化規格品。

#### 實施期間

變更內容	實施日期
(A) 接點安裝用接頭的形狀變更	2019年12月起逐步實施
(B) 操作部形狀變更	2020年1月起逐步實施



※即使在實施期限以前，亦可能因接單狀況而提前以變更後產品出貨。

#### 變更內容(A): 接點安裝用接頭的形狀變更

黃色零件上有兩個突起處，該兩個突起處的寬度將從 1.8mm 更改為 1.0mm。

另外，將新增一個  $\phi 1.8$  的孔以利識別。



※其他規格、型號及價格均無變更(零件的尺寸無變更)。

■ 變更內容(B)：操作部形狀變更

操作部上的 2 處插槽其形狀和寬度將更改如下：

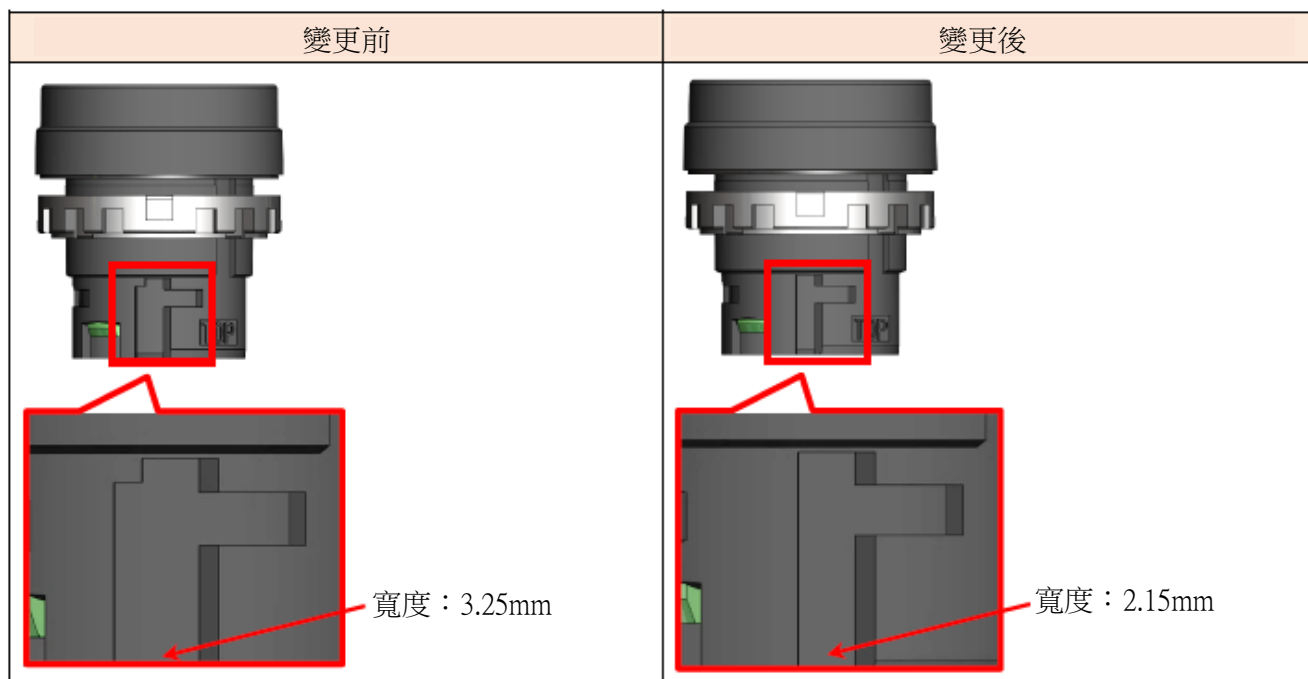

※產品規格、外型尺寸、開孔尺寸、安裝方法、型號及價格均無變更。

■ 相容性

關於新舊接點安裝用接頭及新舊操作部的相容性請參照下圖

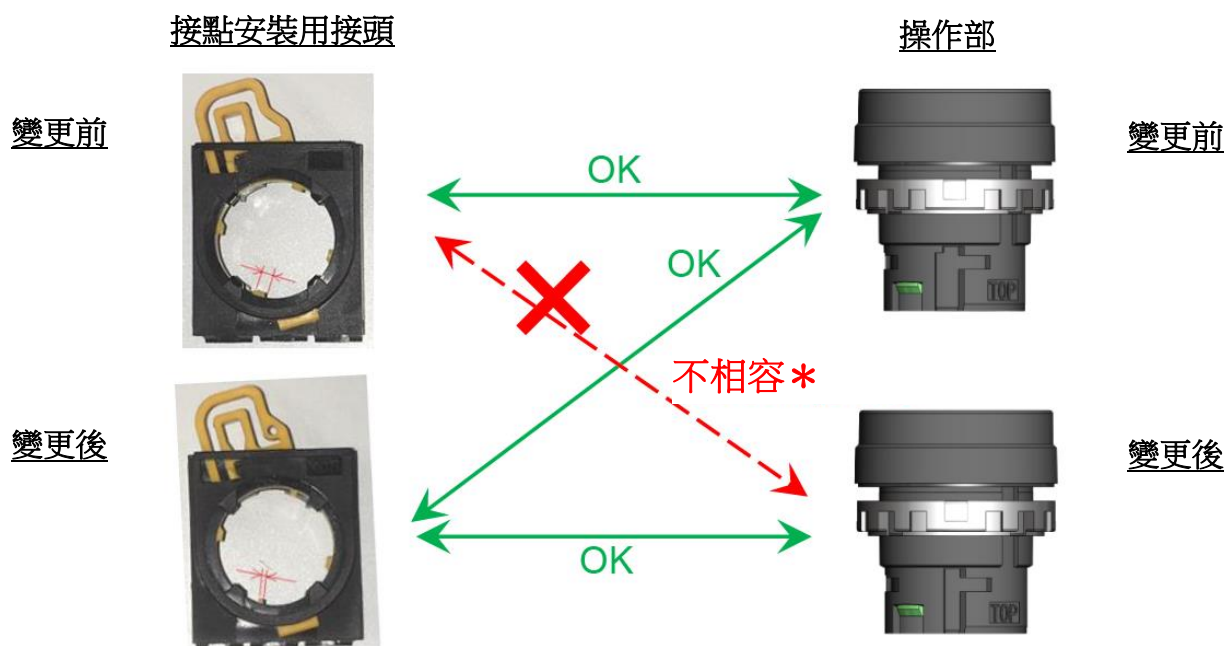

\*現行的接點安裝用接頭無法與新型操作部組合使用。

## ■ 識別標示

變更後的產品在其產品外盒（成品）的批號末尾將顯示識別用符號【D】或【E】。

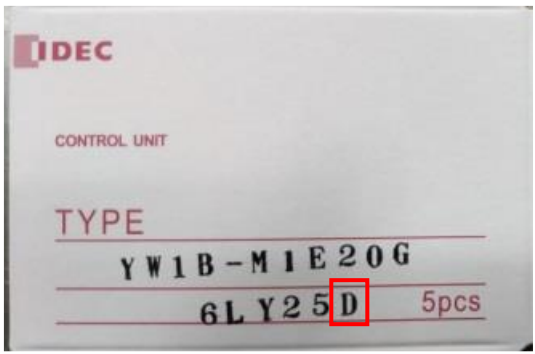
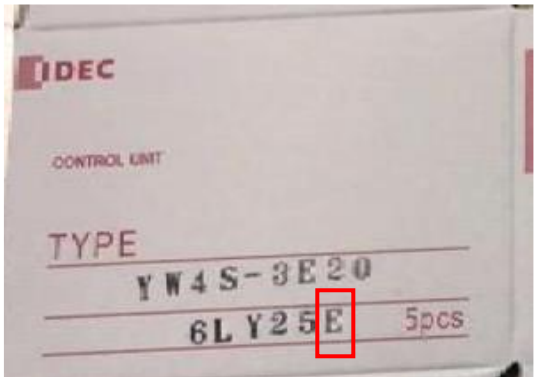
產品	識別用符號	範例
成品： 新型接點安裝用接頭＋ 現行操作部	D	
成品： 新型接點安裝用接頭＋ 新型操作部	E	

標示期間：變更後的 6 個月內間實施以上識別標示。